



SISTEMA MODULARE MC

www.costamedicali.it

SISTEMA MODULARE MC

La nuova gamma di carrelli che compongono il sistema modulare MC ora ampliata e con una ricca dotazione di accessori, è in grado di soddisfare qualsiasi esigenza nel campo ospedaliero ed ambulatoriale.

I carrelli si possono racchiudere in due categorie di massima:

- **Carrelli non elettrificati:** disponibili in due dimensioni di larghezza e profondità, possibilità di scelta fra ruote in gomma sintetica o in poliuretano antistatico.

- **Carrelli elettrificati:** anche questi vengono realizzati in due dimensioni di larghezza e profondità, disponibili con o senza trasformatore di isolamento.

Nelle pagine seguenti troverete varie soluzioni che abbiamo codificato per rendere ancora più chiara e rapida l'identificazione e la scelta della configurazione richiesta.



CARRELLI MC 5042

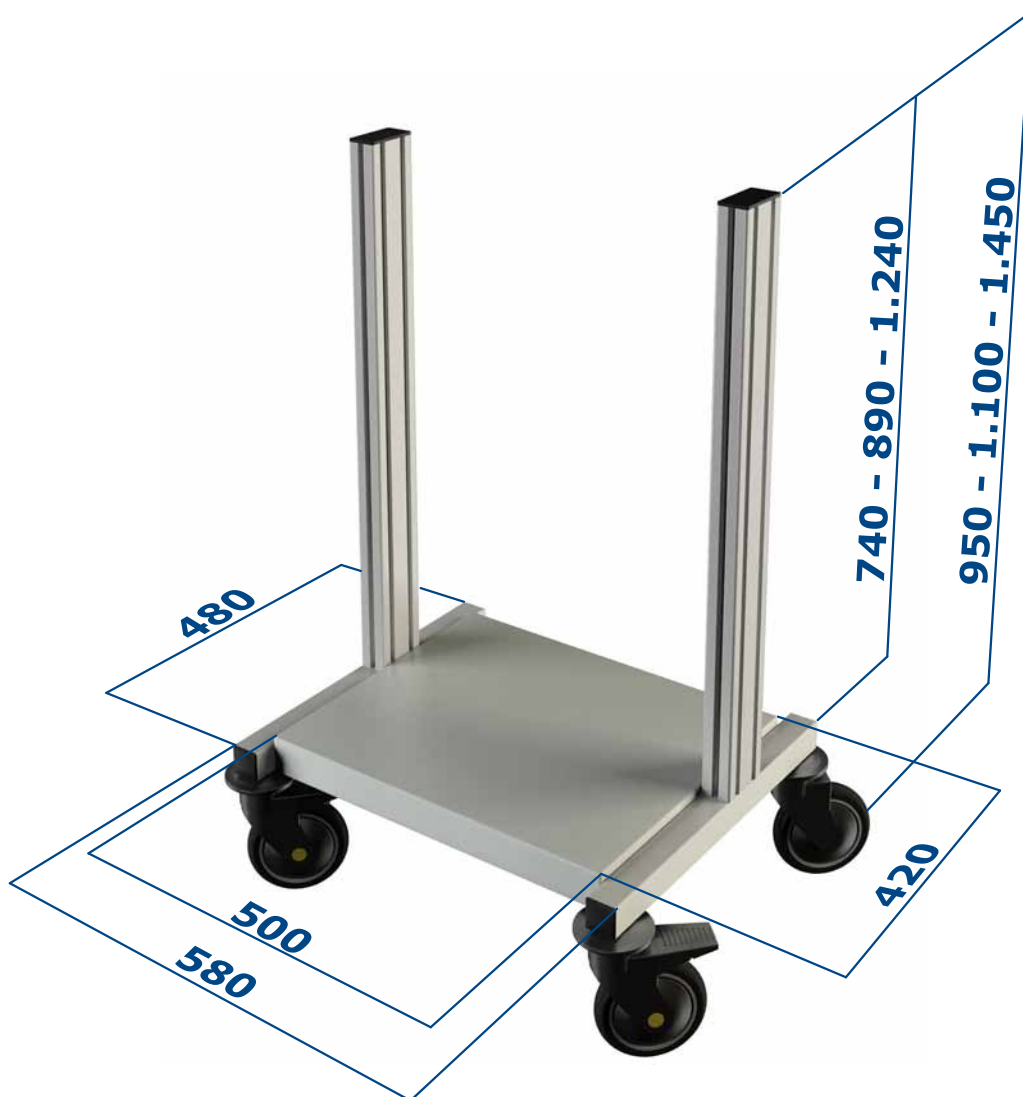

CARATTERISTICHE COSTRUTTIVE:

- Basi, piani e cassetti in lamiera di acciaio verniciati con polveri epossidiche, colore grigio chiaro **RAL 7035**, finitura gofrata;
- Ruote $\varnothing 125\text{mm}$, quelle anteriori sono complete di freno a doppia azione;
- I piani e i cassetti sono regolabili in altezza;
- Montanti laterali in estruso di alluminio anodizzato, con sezione di **80x40mm**;
- Possibilità di aggiungere piani e cassetti anche dopo l'acquisto.

CARRELLI MC 5042:

- Dimensioni dei moduli: larghezza 50 cm, profondità 42 cm;
- 3 altezze differenti: 95 cm, 110 cm e 145 cm;
- Codice 18.300 con ruote in gomma sintetica grigia;
- Codice 18.302 con ruote in poliuretano antistatico.

CARRELLI MC 5042

Cod. 18.300/...

Carrello MC 5042 con ruote in gomma sintetica

Cod. 18.302/...

Carrello MC 5042 con ruote in poliuretano antistatico



Cod. 18.300/01

CARRELLO MC 5042-V01

Cod. 18.302/01

CARRELLO MC 5042-V01K



Cod. 18.300/02

CARRELLO MC 5042-V02

Cod. 18.302/02

CARRELLO MC 5042-V02K



Cod. 18.300/03

CARRELLO MC 5042-V03

Cod. 18.302/03

CARRELLO MC 5042-V03K



Cod. 18.300/04

CARRELLO MC 5042-V04

Cod. 18.302/04

CARRELLO MC 5042-V04K



Cod. 18.300/05

CARRELLO MC 5042-V05

Cod. 18.302/05

CARRELLO MC 5042-V05K

CARRELLI MC 5042



Cod. 18.300/...

Carrello MC 5042 con ruote in gomma sintetica

Cod. 18.302/...

Carrello MC 5042 con ruote in poliuretano antistatico



Cod. 18.300/06

CARRELLO MC 5042-V06

Cod. 18.302/06

CARRELLO MC 5042-V06K



Cod. 18.300/07

CARRELLO MC 5042-V07

Cod. 18.302/07

CARRELLO MC 5042-V07K



Cod. 18.300/08

CARRELLO MC 5042-V08

Cod. 18.302/08

CARRELLO MC 5042-V08K



Cod. 18.300/09

CARRELLO MC 5042-V09

Cod. 18.302/09

CARRELLO MC 5042-V09K



Cod. 18.300/10

CARRELLO MC 5042-V10

Cod. 18.302/10

CARRELLO MC 5042-V10K



Cod. 18.300/11

CARRELLO MC 5042-V11

Cod. 18.302/11

CARRELLO MC 5042-V11K

CARRELLI MC 5042

Cod. 18.300/...

Carrello MC 5042 con ruote in gomma sintetica

Cod. 18.302/...

Carrello MC 5042 con ruote in poliuretano antistatico



Cod. 18.300/12

CARRELLO MC 5042-V12

Cod. 18.302/12

CARRELLO MC 5042-V12K



Cod. 18.300/13

CARRELLO MC 5042-V13

Cod. 18.302/13

CARRELLO MC 5042-V13K



Cod. 18.300/14

CARRELLO MC 5042-V14

Cod. 18.302/14

CARRELLO MC 5042-V14K



Cod. 18.300/15

CARRELLO MC 5042-V15

Cod. 18.302/15

CARRELLO MC 5042-V15K



Cod. 18.300/16

CARRELLO MC 5042-V16

Cod. 18.302/16

CARRELLO MC 5042-V16K



Cod. 18.300/17

CARRELLO MC 5042-V17

Cod. 18.302/17

CARRELLO MC 5042-V17K

CARRELLI MC 6050

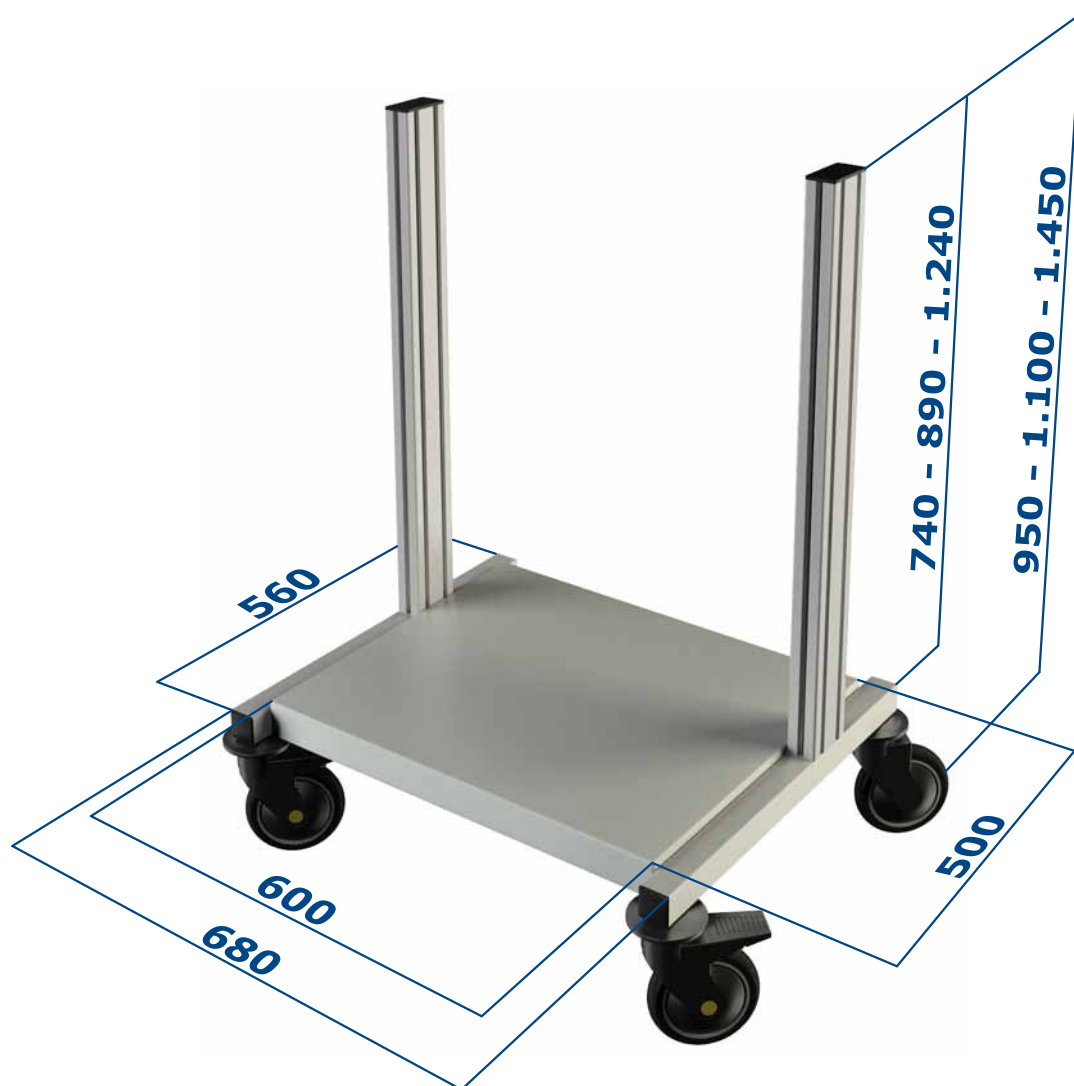

CARATTERISTICHE COSTRUTTIVE:

- Basi, piani e cassetti in lamiera di acciaio verniciati con polveri epossidiche, colore grigio chiaro **RAL 7035**, finitura gofrata;
- Ruote $\varnothing 125\text{mm}$, quelle anteriori sono complete di freno a doppia azione;
- I piani e i cassetti sono regolabili in altezza;
- Montanti laterali in estruso di alluminio anodizzato, con sezione di **80x40mm**;
- Possibilità di aggiungere piani e cassetti anche dopo l'acquisto.

CARRELLI MC 6050:

- Dimensioni dei moduli: larghezza 60 cm, profondità 50 cm;
- 3 altezze differenti: 95 cm, 110 cm e 145 cm;
- Codice 18.310 con ruote in gomma sintetica grigia;
- Codice 18.312 con ruote in poliuretano antistatico.

CARRELLI MC 6050



Cod. 18.310/...

Carrello MC 6050 con ruote in gomma sintetica

Cod. 18.312/...

Carrello MC 6050 con ruote in poliuretano antistatico



Cod. 18.310/01

CARRELLO MC 6050-V01

Cod. 18.312/01

CARRELLO MC 6050-V01K



Cod. 18.310/02

CARRELLO MC 6050-V02

Cod. 18.312/02

CARRELLO MC 6050-V02K



Cod. 18.310/03

CARRELLO MC 6050-V03

Cod. 18.312/03

CARRELLO MC 6050-V03K



Cod. 18.310/04

CARRELLO MC 6050-V04

Cod. 18.312/04

CARRELLO MC 6050-V04K



Cod. 18.310/05

CARRELLO MC 6050-V05

Cod. 18.312/05

CARRELLO MC 6050-V05K

CARRELLI MC 6050



Cod. 18.310/...

Carrello MC 6050 con ruote in gomma sintetica

Cod. 18.312/...

Carrello MC 6050 con ruote in poliuretano antistatico



Cod. 18.310/06

CARRELLO MC 6050-V06

Cod. 18.312/06

CARRELLO MC 6050-V06K



Cod. 18.310/07

CARRELLO MC 6050-V07

Cod. 18.312/07

CARRELLO MC 6050-V07K



Cod. 18.310/08

CARRELLO MC 6050-V08

Cod. 18.312/08

CARRELLO MC 6050-V08K



Cod. 18.310/09

CARRELLO MC 6050-V09

Cod. 18.312/09

CARRELLO MC 6050-V09K



Cod. 18.310/10

CARRELLO MC 6050-V10

Cod. 18.312/10

CARRELLO MC 6050-V10K



Cod. 18.310/11

CARRELLO MC 6050-V11

Cod. 18.312/11

CARRELLO MC 6050-V11K

CARRELLI MC 6050



Cod. 18.310/...

Carrello MC 6050 con ruote in gomma sintetica

Cod. 18.312/...

Carrello MC 6050 con ruote in poliuretano antistatico



Cod. 18.310/12

CARRELLO MC 6050-V12

Cod. 18.312/12

CARRELLO MC 6050-V12K



Cod. 18.310/13

CARRELLO MC 6050-V13

Cod. 18.312/13

CARRELLO MC 6050-V13K



Cod. 18.310/14

CARRELLO MC 6050-V14

Cod. 18.312/14

CARRELLO MC 6050-V14K



Cod. 18.310/15

CARRELLO MC 6050-V15

Cod. 18.312/15

CARRELLO MC 6050-V15K



Cod. 18.310/16

CARRELLO MC 6050-V16

Cod. 18.312/16

CARRELLO MC 6050-V16K



Cod. 18.310/17

CARRELLO MC 6050-V17

Cod. 18.312/17

CARRELLO MC 6050-V17K

CARRELLI ELETTRIFICATI MC 6050

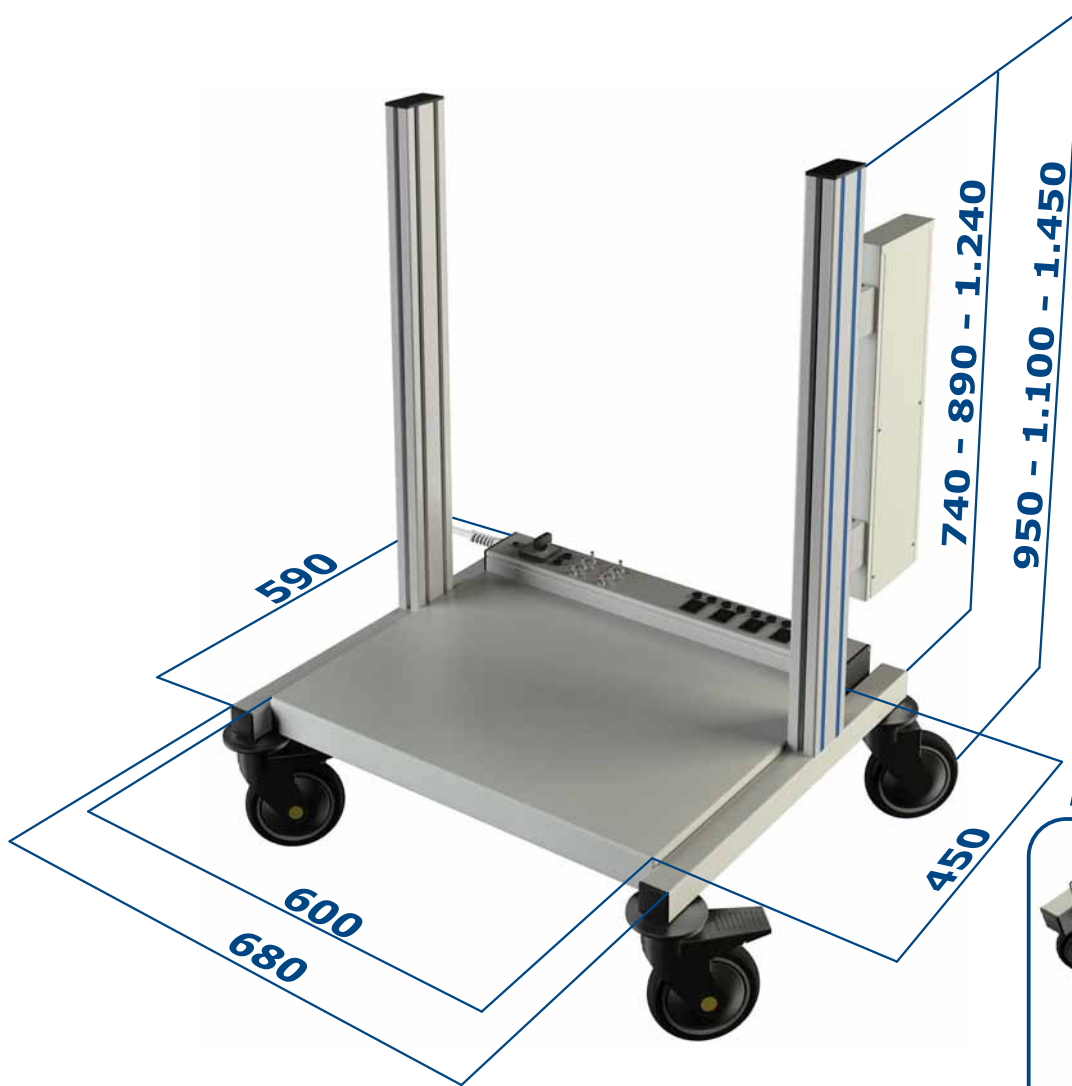

Particolare della Multipresa



CARATTERISTICHE COSTRUTTIVE:

- Basi, piani e cassetti in lamiera di acciaio verniciati con polveri epossidiche, colore grigio chiaro **RAL 7035**, finitura gofrata;
- Ruote $\varnothing 125\text{mm}$, quelle anteriori sono complete di freno a doppia azione;
- I piani e i cassetti sono regolabili in altezza;
- Montanti laterali in estruso di alluminio anodizzato, con sezione di **80x40mm**;
- Possibilità di aggiungere piani e cassetti anche dopo l'acquisto.

CARRELLI ELETTRIFICATI MC 6050:

Dotazione di serie:

- Ruote in poliuretano antistatico;
- Montanti con profilo di copertura colore blu;
- Canalizzazione passacavi;
- Gruppo prese a 5 uscite IEC interbloccate;
- N.5 cavi spina - presa IEC per collegamento strumenti.

- Dimensioni dei moduli: larghezza 60 cm, profondità 50 cm;
- 3 altezze differenti: 95 cm, 110 cm e 145 cm;
- Codice 18.314 con alimentazione diretta (mod. EL);
- Codice 18.316 con trasformatore di isolamento 1500 VA (mod. TR)

CARRELLI ELETTRIFICATI MC 6050



Cod. 18.314/...

Carrello Elettrificato MC 6050 1.500W (../EL)

Cod. 18.316/...

Carrello Elettrificato MC 6050 con trasformatore di isolamento 1.500 VA (../TR)



Cod. 18.314/01

CARRELLO MC 6050-V01/EL

Cod. 18.316/01

CARRELLO MC 6050-V01/TR



Cod. 18.314/02

CARRELLO MC 6050-V02/EL

Cod. 18.316/02

CARRELLO MC 6050-V02/TR



Cod. 18.314/03

CARRELLO MC 6050-V03/EL

Cod. 18.316/03

CARRELLO MC 6050-V03/TR



Cod. 18.314/04

CARRELLO MC 6050-V04/EL

Cod. 18.316/04

CARRELLO MC 6050-V04/TR



Cod. 18.314/05

CARRELLO MC 6050-V05/EL

Cod. 18.316/05

CARRELLO MC 6050-V05/TR

CARRELLI ELETTTRIFICATI MC 6050



Cod. 18.314/...

Carrello Elettrificato MC 6050 1.500W (../EL)

Cod. 18.316/...

Carrello Elettrificato MC 6050 con trasformatore di isolamento 1.500 VA (../TR)



Cod. 18.314/06

CARRELLO MC 6050-V06/EL

Cod. 18.316/06

CARRELLO MC 6050-V06/TR



Cod. 18.314/07

CARRELLO MC 6050-V07/EL

Cod. 18.316/07

CARRELLO MC 6050-V07/TR



Cod. 18.314/08

CARRELLO MC 6050-V08/EL

Cod. 18.316/08

CARRELLO MC 6050-V08/TR



Cod. 18.314/09

CARRELLO MC 6050-V09/EL

Cod. 18.316/09

CARRELLO MC 6050-V09/TR



Cod. 18.314/10

CARRELLO MC 6050-V10/EL

Cod. 18.316/10

CARRELLO MC 6050-V10/TR



Cod. 18.314/11

CARRELLO MC 6050-V11/EL

Cod. 18.316/11

CARRELLO MC 6050-V11/TR

CARRELLI ELETRIFICATI MC 6050



Cod. 18.314/...

Carrello Elettrificato MC 6050 1.500W (./EL)

Cod. 18.316/...

Carrello Elettrificato MC 6050 con trasformatore di isolamento 1.500 VA (./TR)



Cod. 18.314/12

CARRELLO MC 6050-V12/EL

Cod. 18.316/12

CARRELLO MC 6050-V12/TR



Cod. 18.314/13

CARRELLO MC 6050-V13/EL

Cod. 18.316/13

CARRELLO MC 6050-V13/TR



Cod. 18.314/14

CARRELLO MC 6050-V14/EL

Cod. 18.316/14

CARRELLO MC 6050-V14/TR



Cod. 18.314/15

CARRELLO MC 6050-V15/EL

Cod. 18.316/15

CARRELLO MC 6050-V15/TR



Cod. 18.314/16

CARRELLO MC 6050-V16/EL

Cod. 18.316/16

CARRELLO MC 6050-V16/TR



Cod. 18.314/17

CARRELLO MC 6050-V17/EL

Cod. 18.316/17

CARRELLO MC 6050-V17/TR

CARRELLI ELETTRIFICATI MC 5042

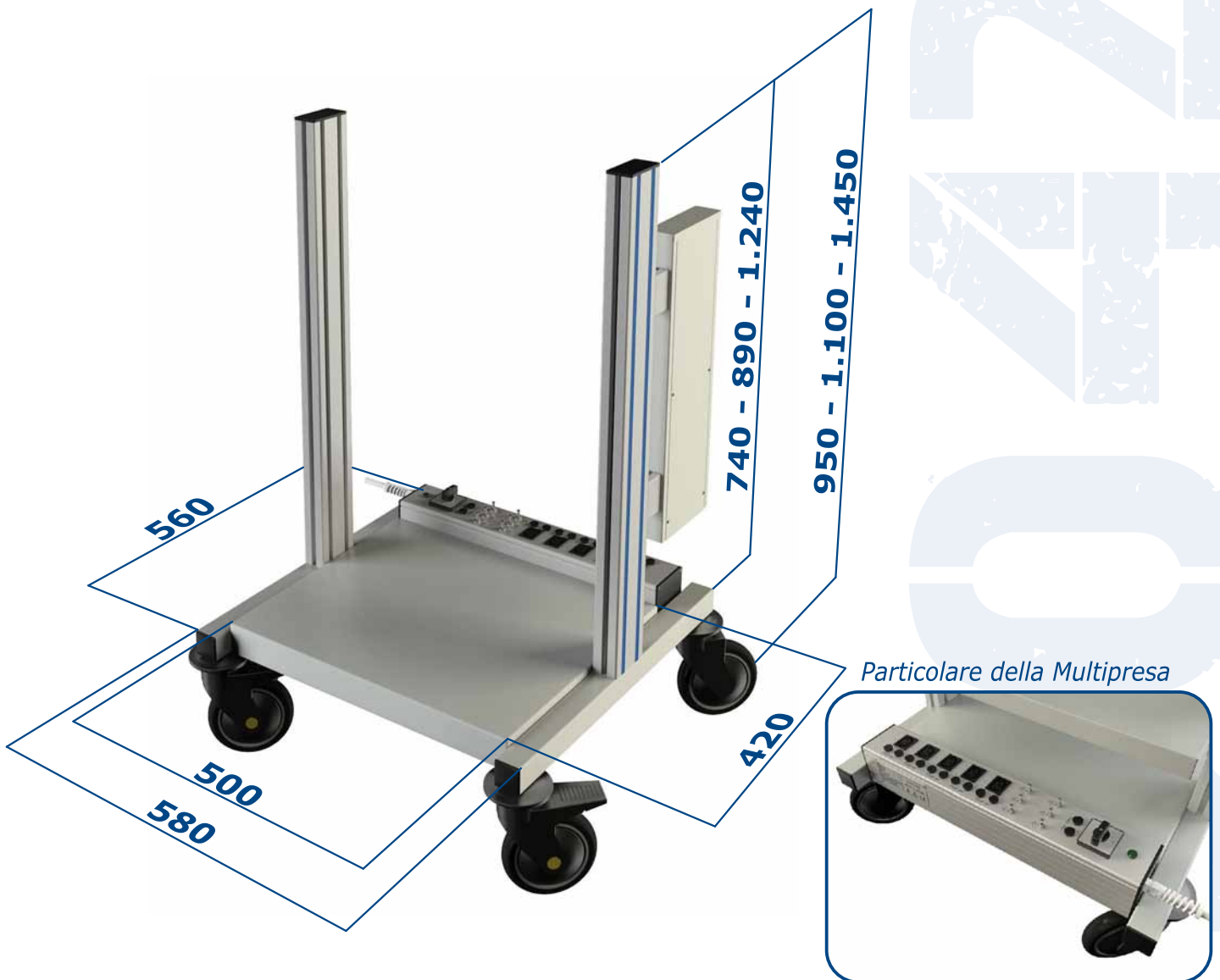

CARATTERISTICHE COSTRUTTIVE:

- Basi, piani e cassetti in lamiera di acciaio verniciati con polveri epossidiche, colore grigio chiaro **RAL 7035**, finitura gofrata;
- Ruote $\varnothing 125\text{mm}$, quelle anteriori sono complete di freno a doppia azione;
- I piani e i cassetti sono regolabili in altezza;
- Montanti laterali in estruso di alluminio anodizzato, con sezione di **80x40mm**;
- Possibilità di aggiungere piani e cassetti anche dopo l'acquisto.

CARRELLI ELETTRIFICATI MC 5042:

Dotazione di serie:

- Ruote in poliuretano antistatico;
- Montanti con profilo di copertura colore blu;
- Canalizzazione passacavi;
- Gruppo prese a 5 uscite IEC interbloccate;
- N.5 cavi spina - presa IEC per collegamento strumenti.

- Dimensioni dei moduli: larghezza 50 cm, profondità 42 cm;
- 3 altezze differenti: 95 cm, 110 cm e 145 cm;
- Codice 18.318 con alimentazione diretta (mod. EL);
- Codice 18.320 con trasformatore di isolamento 1500 VA (mod. TR)

CARRELLI ELETTRIFICATI MC 5042

Cod. 18.318/...

Carrello Elettrificato MC 5042 1.500W (./EL)

Cod. 18.320/...

Carrello Elettrificato MC 5042 con trasformatore di isolamento 1.500 VA (./TR)



Cod. 18.318/01

CARRELLO MC 5042-V01/EL

Cod. 18.320/01

CARRELLO MC 5042-V01/TR



Cod. 18.318/02

CARRELLO MC 5042-V02/EL

Cod. 18.320/02

CARRELLO MC 5042-V02/TR



Cod. 18.318/03

CARRELLO MC 5042-V03/EL

Cod. 18.320/03

CARRELLO MC 5042-V03/TR



Cod. 18.318/04

CARRELLO MC 5042-V04/EL

Cod. 18.320/04

CARRELLO MC 5042-V04/TR



Cod. 18.318/05

CARRELLO MC 5042-V05/EL

Cod. 18.320/05

CARRELLO MC 5042-V05/TR

CARRELLI ELETTRIFICATI MC 5042



Cod. 18.318/...

Carrello Elettrificato MC 5042 1.500W (./EL)

Cod. 18.320/...

Carrello Elettrificato MC 5042 con trasformatore di isolamento 1.500 VA (./TR)



Cod. 18.318/06

CARRELLO MC 5042-V06/EL

Cod. 18.320/06

CARRELLO MC 5042-V06/TR



Cod. 18.318/07

CARRELLO MC 5042-V07/EL

Cod. 18.320/07

CARRELLO MC 5042-V07/TR



Cod. 18.318/08

CARRELLO MC 5042-V08/EL

Cod. 18.320/08

CARRELLO MC 5042-V08/TR



Cod. 18.318/09

CARRELLO MC 5042-V09/EL

Cod. 18.320/09

CARRELLO MC 5042-V09/TR



Cod. 18.318/10

CARRELLO MC 5042-V10/EL

Cod. 18.320/10

CARRELLO MC 5042-V10/TR



Cod. 18.318/11

CARRELLO MC 5042-V11/EL

Cod. 18.320/11

CARRELLO MC 5042-V11/TR

CARRELLI ELETTTRIFICATI MC 5042

Cod. 18.318/...

Carrello Elettrificato MC 5042 1.500W (./EL)

Cod. 18.320/...

Carrello Elettrificato MC 5042 con trasformatore di isolamento 1.500 VA (./TR)



Cod. 18.318/12

CARRELLO MC 5042-V12/EL

Cod. 18.320/12

CARRELLO MC 5042-V12/TR



Cod. 18.318/13

CARRELLO MC 5042-V13/EL

Cod. 18.320/13

CARRELLO MC 5042-V13/TR



Cod. 18.318/14

CARRELLO MC 5042-V14/EL

Cod. 18.320/14

CARRELLO MC 5042-V14/TR



Cod. 18.318/15

CARRELLO MC 5042-V15/EL

Cod. 18.320/15

CARRELLO MC 5042-V15/TR



Cod. 18.318/16

CARRELLO MC 5042-V16/EL

Cod. 18.320/16

CARRELLO MC 5042-V16/TR



Cod. 18.318/17

CARRELLO MC 5042-V17/EL

Cod. 18.320/17

CARRELLO MC 5042-V17/TR

SISTEMA MODULARE MC

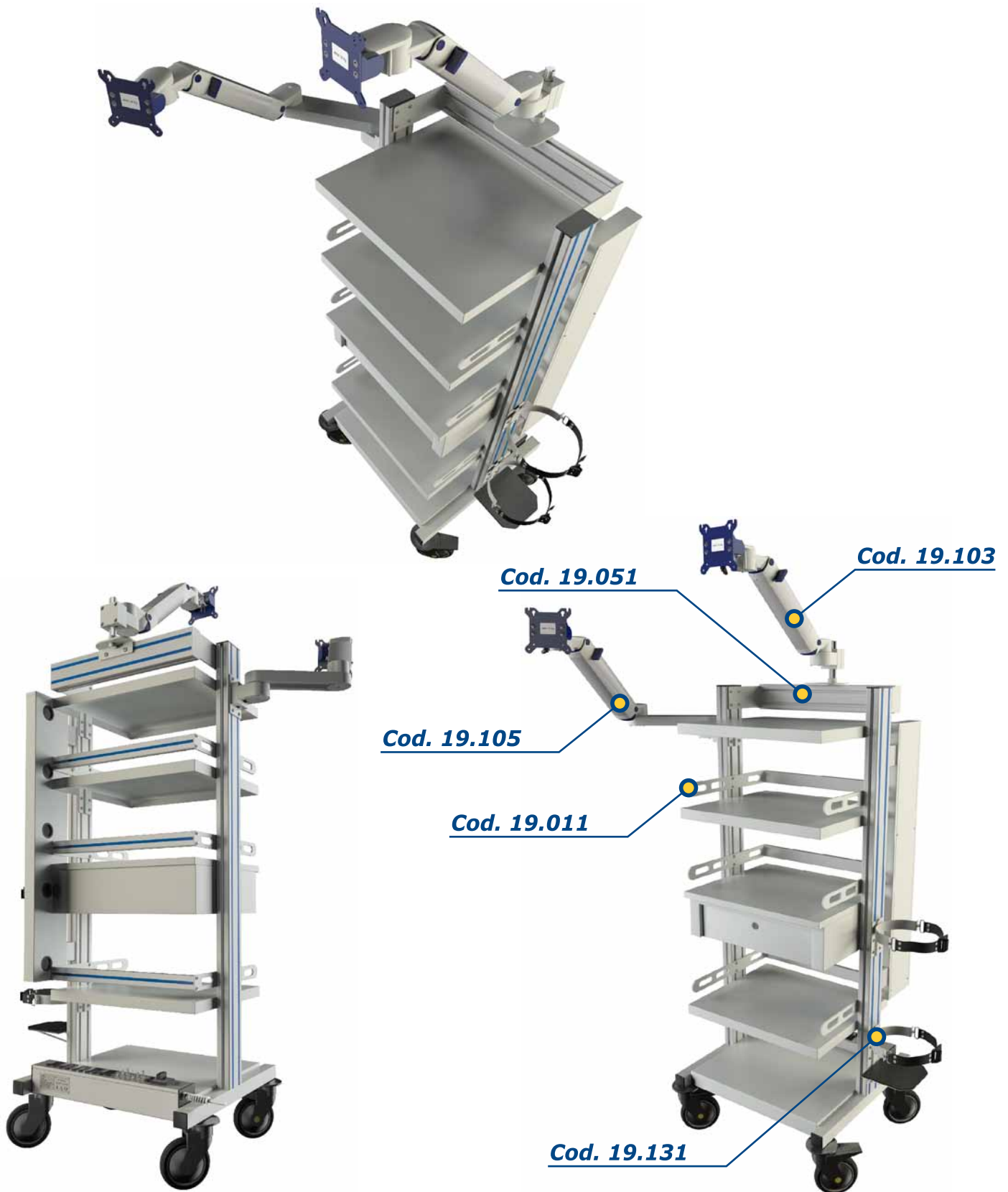

Cod. 18.318/17 Esempio di configurazione per Carrello Elettrificato MC 5042 1.500W (../EL)

Accessori: n°3 **Cod. 19.011** CORNICE DI CONTENIMENTO MC 5042

n°1 **Cod. 19.051** TRAVERSA DI COLLEGAMENTO

n°1 **Cod. 19.103** BRACCIO PORTA MONITOR cm.40

n°1 **Cod. 19.105** BRACCIO PORTA MONITOR cm. 60

n°1 **Cod. 19.131** SUPPORTO PORTA BOMBOLE

Cod. 19.011
CORNICE DI CONTENIMENTO MC 5042
Cod. 19.063
CORNICE DI CONTENIMENTO MC 6050

in acciaio verniciato e profilato di alluminio anodizzato, completa di profilo di copertura blu.



Cod. 19.021
PIANO ESTRAIBILE MC 5042
Cod. 19.023
PIANO ESTRAIBILE MC 6050

in acciaio verniciato, scorrevole su guide telescopiche, con arresto in posizione chiusa.



CANALIZZAZIONE PASSACAVI
Cod. 19.031 Lunghezza **47cm.** (x h 95cm.)
Cod. 19.033 Lunghezza **62cm.** (x h 110cm.)
Cod. 19.035 Lunghezza **86cm.** (x h 145cm.)

in acciaio con rivestimento epossidico, fori di uscita con bordi protetti.

Solo per carrelli non elettrificati



Cod. 19.037
STAFFA PASSACAVI

in acciaio con rivestimento epossidico, applicabile ai montanti del carrello.

Solo per carrelli non elettrificati





PROFILO DI COPERTURA

Cod. 19.041 n.4 pz. da 74cm.(x h 95cm.)
Cod. 19.043 n.4 pz. da 89cm.(x h 110cm.)
Cod. 19.045 n.4 pz. da 124cm.(x h 145cm.)

per montanti laterali, in materiale plastico colore blu, in confezione da 4 pz.

Solo per carrelli non elettrificati

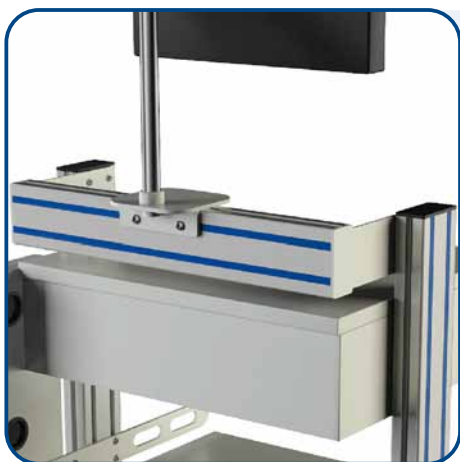

TRAVERSA DI COLLEGAMENTO

Cod. 19.051 per MC 5042
Cod. 19.053 per MC 6050

per l'ancoraggio dei supporti porta monitor, costruita in estruso di alluminio anodizzato, completa di profili di copertura blu, regolabile in altezza, possibilità di montaggio sia in posizione centrale rispetto al piano superiore del carrello, sia rivolta verso la parte posteriore (piano superiore completamente libero)



Cod. 19.101

SUPPORTO PER MONITOR LCD

regolabile in tutte le direzioni, snodi a frizione, altezza regolabile su colonna di acciaio cromato, dispositivo di bloccaggio dell'inclinazione, attacco vesa 75/100 portata Kg. 16



Cod. 19.103

BRACCIO PORTA MONITOR cm. 40

regolabile in tutte le direzioni, 3 snodi a frizione, inclinazione del braccio mediante molla a gas con dispositivo di arresto, max. estensione cm. 40 portata 14 Kg., attacco vesa 75/100 con dispositivo di bloccaggio dell'inclinazione. Sistema di fissaggio alla traversa superiore dei carrelli.

Cod. 19.103-L
BRACCIO PORTA MONITOR cm. 40

caratteristiche come il Cod. 19.103 con sistema di fissaggio ad uno dei montanti laterali del carrello.



Cod. 19.105
BRACCIO PORTA MONITOR cm. 60

regolabile in tutte le direzioni, 4 snodi a frizione, inclinazione del braccio mediante molla a gas con dispositivo di arresto, max. estensione cm. 60 portata 14 Kg, attacco vesa 75/100 con dispositivo di bloccaggio dell'inclinazione. Sistema di fissaggio ad uno dei montanti laterali del carrello.



GUIDA LATERALE
Cod. 19.111 per MC 5042
Cod. 19.113 per MC 6050

in acciaio inox 18/8 spazzolato, sezione 30x8 mm.

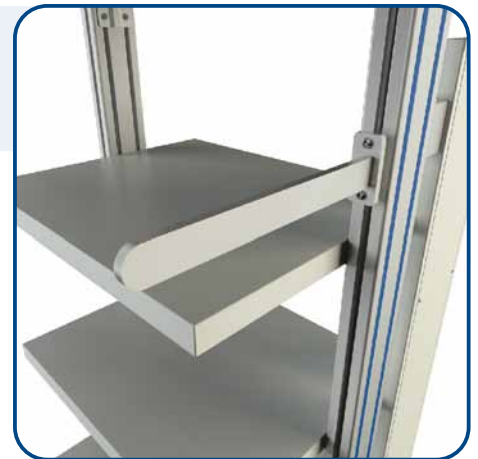

Cod. 19.121
ASTA PORTA IPODERMOCLISI

a due ganci, in acciaio inox 18/8, regolabile in altezza, completa di morsetto per fissaggio alla guida laterale.





Cod. 19.123
SUPPORTO PER 2 ENDOSCOPI

in acciaio inox 18/8 e alluminio anodizzato, regolabile in altezza, supporti porta strumenti regolabili in larghezza, completo di morsetto per il fissaggio alla guida laterale.



Cod. 19.125
RACCOGLITORE

in acciaio inox, applicabile ai montanti laterali, contenitore in materiale plastico autoclavabile ed ignifugo. Completo di supporto guida.



Cod. 19.131
SUPPORTO PORTA BOMBOLE

in acciaio verniciato con polveri epossidiche, base rivestita in gomma, cinghie di fissaggio in nylon, distanza fra i supporti regolabile, adatto per bombole diametro max. 17 cm.



Cod. 19.141
SUPPORTO PORTA TELECAMERA

in materiale plastico estruso, applicabile in qualsiasi punto dei montanti del carrello.



Costa s.n.c.

Via Pinerolo, 101

10060 CANDIOLO (To)

Tel. (+39) 011 962.38.14

Fax (+39) 011 962.38.48

P.iva 06496810018